



ORDENANÇA MUNICIPAL SOBRE LLICENCIES D'ACCÉS DE VEHICLES A LOCALS (GUALS)

ÍNDEX

Article 1.	L'accés de vehicles des de la via pública	2
Article 2.	Gual d'accés de vehicles.....	2
Article 3.	Titularitat de la llicència	2
Article 4.	Termini de les llicències	2
Article 5.	Justificar que el local reuneix les condicions	2
Article 6.	Concessió per a un ús permanent o horari.....	3
Article 7.	Concessió llicència d'accés permanent	3
Article 8.	Senyalització horitzontal.....	3
Article 9.	Senyalització normalitzada.....	3
Article 10.	Manteniment de la senyalització	3
Article 11.	Amplada lliure per al pas exclusiu dels vehicles.....	3
Article 12.	Límits de gual	4
Article 13.	Estacionar durant les hores que estigui en ús.....	4
Article 14.	Reforçament de la vorera	4
Article 15.	Prohibició de qualsevol altra forma d'accés	4
Article 16.	Reforçament o reconstrucció de vorera	4
Article 17.	Pes inferior de 3 t.	4
Article 18.	Pes superior de 3 t.....	4
Article 19.	Característiques materials de la vorera adjacent.....	5
Article 20.	Rasants de la vorera.....	5
Article 21.	Disseny i materials utilitzables en la construcció.....	5
Article 22.	Manteniment del paviment	5
Article 23.	Obligacions del titular	5
Article 24.	Llicències revocables	5
Article 25.	Obligacions del titular de la llicència.....	5
Article 26.	Documentació presentar	5
Article 27.	Pagament de les taxes	6
Article 28.	Acreditació documental de trasllat d'elements urbanístics.....	6
Article 29.	Canvis de titularitat	6
Article 30.	Amplada del gual	6
Article 31.	Actualització del dipòsit.....	6
Article 32.	Titularitat de l'activitat.....	7
Article 33.	Expedient sancionador	7
Article 34.	Retirada de la llicència del gual.....	7
Disposició transitòria		
Article 35.	Entrada en vigor d'aquesta Ordenança	7
Article 36.	Derogació Ordenança sobre Guals 28-11-80.....	7
ANNEX I	7
Modificació Ordenança de guals		8



Ajuntament de Sant Adrià de Besòs
Registre d'Entitats Locals
núm. 01.081.944
ÀREA DE TERRITORI. URBANISME
urbanisme@sant-adria.net

PUBLICACIÓ
MODIFICACIÓ

BOP 181 *30/07/1993*
BOP 286 *29/11/1997*



ORDENANÇA MUNICIPAL SOBRE LLICENCIES D'ACCÉS DE VEHICLES A LOCALS (GUALS)

Article 1. L'accés de vehicles des de la via pública als locals o recintes, o a l'inrevés, constitueix un ús comú especial de béns de domini públic, i en conseqüència, estarà subjecte a llicència municipal, d'acord amb les especificacions d'aquesta Ordenança, i al pagament de qualsevol tribut i ingrés de dret públic que li sigui d'aplicació segons les disposicions vigents en cada moment.

Article 2. S'entendrà com a gual d'accés de vehicles, dins l'àmbit de la via pública, tota modificació de l'estructura de la vorada i de la vorera que faciliti aquest accés. En cap cas, aquesta mena de guals, dissenyats i realitzats d'acord amb el que s'indica a l'article 21, podran ser projectats o utilitzats com a guals de vianants o com a element que els substitueixi.

Article 3. La titularitat de la llicència s'atorgarà a les persones físiques i jurídiques o comunitats de propietaris que ostentin la titularitat de la llicència preceptiva per a l'ús del local o recinte.

Article 4. Les llicències es concediran pel termini sol·licitat amb els límits màxims fixats en la legislació vigent sobre béns de les entitats locals.

Article 5. Per tal d'obtenir la llicència d'accés caldrà justificar que el local reuneix les condicions següents:

- 1) Per a tots els locals:
 - Que el tipus d'activitat exigeix necessàriament l'entrada i sortida de vehicles.
 - Complir els requisits que exigeixin les Ordenances d'Edificació, Industrials o d'altres vigents en el moment de la sol·licitud, en tot allò que afecti la protecció contra incendis, ventilació i superfície mínima per plaça d'aparcament.
- 2) Us industrial, comercial o de serveis:
 - Caldrà que tingui un mínim de 40 m² de superfície lliure reservada permanent i exclusivament per a les tasques de càrrega o descàrrega, excepte en aquells locals que tinguin una llicència d'activitat relacionada amb el ram de l'automòbil i en els establiments que necessitin efectuar la càrrega o descàrrega de pesos importants, sempre que acreditin la necessitat d'efectuar aquestes operacions i declarin 1a denominació, nombre i ubicació dels aparells mecànics existents i que hauran de tenir la corresponent llicència.

En el cas d'activitats subjectes a reglamentacions específiques que imposin normes de seguretat o higiene per a les operacions de càrrega i descàrrega podran no aplicar-se els mínims de superfície indicats.

- 3) Garatges:



- Caldrà que es tracti d'una edificació o local amb obligació legal de tenir garatge.
 - En la resta de casos caldrà que al local tingui una superfície mínima de 40 m2 amb capacitat per a dos o més vehicles, excepte en els edificis unifamiliars.
- 4) Els hotels i establiments similars podran (sempre que ho permetin les condicions urbanístiques) sol·licitar els rebaixos de la vorera que permetin als vehicles la parada, sense obstaculitzar el trànsit, per a encotxar i desencotxar, i quedarà prohibit l'aparcament en aquesta zona.

Aquestes llicències requeriran informe dels Serveis de Transports i Circulació i s'assimilaran a una llicència de qual amb les precisions, quant a liquidació de taxes, previstes a l'article 30.

Article 6. La llicència podrà ser concedida per a un ús permanent o horari; en aquest darrer cas, es concediran per un o dos intervals amb un màxim total de 7 a 15 i de 15 a 19 hores.

Excepcionalment es podran autoritzar llicències d'ús horari per quatre hores seguides en locals de superfície lliure, reservada exclusivament per a les tasques de càrrega i descàrrega, compresa entre 20 i 40 m2 previ informe dels Serveis de Transports i Circulació.

Article 7. Es concedirà llicència d'accés permanent als locals destinats als garatges de comunitats de propietaris o edificis unifamiliars, als garatges o aparcaments i a aquells altres locals de negoci que ho sol·licitin i en puguin justificar la necessitat fonamentant-la en l'activitat que s'hi desenvolupi.

Article 8. Davant dels accessos autoritzats es pintarà a la calçada, a una distància de 20 cm de la vorada i paral·lela a aquesta, una línia discontinua de 10 cm d'ample de color groc (segons norma UNE-48103 referència B-502), a trams iguals de 0,5 a 1 metre de llargada i amb la longitud concedida a la llicència..

Article 9. Al costat de l'accés al local visible des de la calçada i a una altura màxima de 2,20 m. sobre el nivell de la vorera s'haurà de col·locar un senyal normalitzat, les característiques del qual seran fixades per l'Ajuntament, dita senyal identificarà el número de registre i la anualitat.

Article 10. La senyalització indicada haurà de mantenir-se en perfecte estat de conservació i queda prohibida qualsevol altra senyalització referent a la llicència d'accés de vehicles.

Article 11.

- 5) La longitud autoritzada a la llicència serà igual a l'amplada que quedi lliure per al pas exclusiu dels vehicles en la línia de façana, augmentada, com a màxim, en un metre. No es comptabilitzarà com a amplada reservada per al pas exclusiu



de vehicles la part reservada per a la sortida de vianants, la qual haurà d'estar degudament protegida.

- 6) En carrers de menys de 6 metres de calçada, per tal de facilitar l'entrada i sortida de vehicles, es podrà autoritzar la prolongació de la senyalització horitzontal en 1 metre més a cada banda, si, un cop construït el qual amb la màxima longitud que permet el punt anterior, persisteixen les dificultats d'accés.
- 7) Quan aquest qual serveixi d'accés a camions de gran tonatge la llargada del qual podrà ser superior en dos metres i mig a la de la porta,

Article 12. Els límits de qual estaran situats a més d'un metre de qualsevol arbre, enllumenat públic o altres elements del mobiliari urbà; si això no és possible, caldrà efectuar-ne el trasllat prèvia l'autorització corresponent, a càrrec del titular de la llicència.

Article 13. Davant la zona senyalitzada dels locals amb llicència per a l'accés de vehicles no es podrà estacionar durant les hores que estigui en ús, llevat del cas en què el conductor ocupi el vehicle i pugui desplaçar-lo quan sigui necessari.

Article 14. Excepte en aquells carrers que no tinguin vorera diferenciada en alçada, serà obligatòria la construcció del qual davant dels locals amb llicència d'accés, si bé, en tots els casos, es reforçarà la vorera d'acord amb els articles 17 i 18.

Article 15. Queda prohibida qualsevol altra forma d'accés mitjançant rampes o elements equivalents, provisionals o definitius que permetin l'accés rodat a les finques per sobre de la vorera, excepte en els casos indicats en l'article següent.

Article 16. Les obres d'enderrocament, reparació o nova construcció d'edificis, altres activitats que exigeixin el pas de camions per damunt de la vorera, comportaran la construcció del qual corresponent excepte quan la durada de la llicència atorgada sigui inferior a sis mesos, en què es podrà aprofitar, si no hi cap acord municipal en contra, el paviment existent, sempre que se'n garanteixi la resistència per no malmetre les instal·lacions soterrades amb obligació de mantenir-lo en tot moment transitable per als vianants i de reconstruir la vorera un cop finalitzades les obres que exigeixin el pas de vehicles.

Article 17. Fins a un pes màxim autoritzat de 3 tm es mantindrà el paviment original de la vorera, amb un fonament de formigó en massa de 150 kg/cm² de resistència característica, amb un gruix mínim de 15 cm sobre terreny sobre terreny compactat al 90% del Proctor Modificat.

Article 18. Quan el qual serveixi d'accés a vehicles de més de 3 t. de pes màxim autoritzat, el paviment de la zona compresa entre la vorada i la porta d'accés es col·locarà sobre una base de formigó en massa de 175 Kg/cm² de resistència característica amb un gruix de 22 cm sobre terreny compactat al 90% del Proctor Modificat.



Article 19. Els materials utilitzats en l'acabat superficial de les voreres i vorades que s'hagin de modificar amb un qual seran de les mateixes característiques que els de la vorera adjacent.

Article 20. El rebaix de la vorera afectarà com a màxim els 100 cm més propers a la calçada. Per tant, la resta de la vorera es mantindrà amb la seva rasant original i procurant conservar una amplada mínima de 90 cm d'acord, si la vorera ho permet, amb el que preveu el Decret 100/1984 de 10 d'abril de la Generalitat de Catalunya sobre "Supressió de barreres arquitectòniques".

Qualsevol adequació necessària, originada pel desnivell del carrer, entre el pla inclinat de la vorera i el pla horitzontal d'accés al local, s'efectuarà dins de la finca afectada, a partir de la línia de façana, excepte en els carrers amb molt pendent, en els quals els Serveis Tècnics haurà d'autoritzar el canvi de rasants de la vorera.

Article 21. Les característiques de disseny i materials utilitzables en la construcció dels quals són els fixats en l'annex 1 d'aquesta Ordenança ("Models oficials de qual"), hauran d'ajustar-se a les prescripcions en matèria de supressió de barreres arquitectòniques vigents i seran d'aplicació en tots es quals nous que es construeixin a partir de l'entrada en vigor d'aquesta Ordenança.

Article 22. El paviment es mantindrà permanentment en perfectes condicions de conservació. Les obres de construcció, reparació, reforma, supressió i d'altres que necessiti el qual, es faran directament pel titular de la llicència. En tot cas aquestes obres seran a càrrec d'aquest titular.

Article 23. El titular de la llicència d'accés, o qui es subrogi en la utilització del qual, serà responsable de totes les obligacions que es derivin d'aquesta Ordenança.

Article 24. Les llicències s'han d'entendre atorgades sens perjudici de tercers i són essencialment revocables per raons d'interès públic i amb dret a indemnització, si escau. Conseqüentment, l'Administració Municipal podrà en qualsevol moment, revocar la llicència i, si s'ha construït el qual, requerir-ne el titular perquè el suprimeixi deixant la vorera en el seu estat original.

La denegació de les sol·licitud i la revocació de les llicències seran sempre motivades.

Article 25. El titular de la llicència està obligat a:

- No canviar-ne la titularitat ni les característiques físiques o d'utilització del qual i del local sense autorització prèvia de l'Administració Municipal.
- La conservació i manteniment del paviment i de la senyalització de l'accés.
- Al pagament de les taxes establertes a les Ordenances Fiscals vigents.

Article 26. Per sol·licitar la llicència caldrà presentar la documentació següent:

- Títol de propietat o qualsevol altre que acrediti l'ocupació o utilització del local.



- Llicència d'activitat en els casos en que sigui necessària segons la normativa vigent, o en cas que no ho fos, llicència preceptiva per a l'ús del local o recinte.
- Plànols de l'emplaçament a escala 1:500, indicant clarament la situació del local o recinte i la del gual, la distància de la finca a l'eix del carrer., la del gual a la cantonada més propera, la numeració exacta de la finca i l'orientació geogràfica.
- Plànols del local a escala 1:100 amb indicació de la superfície ocupada per aparcament o zona de càrrega i descàrrega, amplada de la vorera, de l'accés a la façana, i del gual, grafiant els elements urbanístics afectats i el nombre i tipus dels vehicles que podrà contenir el local.
- ***A l'article 26, s'afegeix: "La conformitat del propietari de l'immoble pel que a la responsabilitat subsidiària d'execució de les obres de reconstrucció de paviments i voreres quan es sol·liciti la supressió d'un gual en el supòsit que el sol·licitant no ho faci, segons el model que facilitarà el Negociat de Foment/Obres".***

Article 27. Prèviament al lliurament de la llicència caldrà haver pagat les següents taxes:

- Els dret de llicència que fixin les Ordenances Fiscals.
- L'import de la taxa corresponent a l'ús de vorera de l'any en curs des de la finalització de la construcció fins a 31 de desembre.
- ***A l'article 27, es modifica el paràgraf 4t: "El dipòsit de garantia de restitució de la vorera al seu estat anterior es calcularà en funció dels metres lineals afectats i de les tarifes que estableixin les ordenances fiscals per a la construcció de guals i reconstrucció de voreres".***

Article 28. Caldrà acreditar documentalment que s'ha efectuat el trasllat dels elements urbanístics que impedeixin l'accés al local o recinte, previ informe favorable dels Serveis Tècnics i llicència del l'Ajuntament.

Els canvis de titular comportaran nova llicència i l'actualització del dipòsit. Les hagin inspeccionat les obres realitzades i emès informe favorable.

Article 29. ***L'article 29 es modifica amb el text següent: "Els canvis de titular comportaran nova llicència. Les ampliacions i reduccions de guals comportaran adaptar el gual al tipus vigent amb la reconstrucció de voreres. En el supòsit de supressió d'un gual, el sol·licitant haurà de constituir un dipòsit de garantia de conformitat amb el que disposa l'Ordenança fiscal corresponent, el qual li serà retornat un cop els Serveis Tècnics Municipals hagin emès informe favorable. No obstant, en el supòsit que el sol·licitant d'un gual que se suprimeixi no realitzi les obres de reconstrucció de voreres serà responsable subsidiari el propietari de l'immoble".***

Article 30. En els rebaixos de vorera per a hotels i establiments similars, a l'hora



de liquidar la taxa anual d'ús de vorera es considerarà com a amplada del gual la dimensió màxima del rebaix o de la zona de la vorera per on poden circular els vehicles. Per a la liquidació del dipòsit de garantia la restitució de la vorera es comptabilitzarà tota la superfície de la vorera afectada pel pas de vehicles i de vianants.

Article 31. *L'article 31 es deroga.*

Article 32. En el cas que es construeixi un gual, o accedeixin vehicles des de la via pública a un local o recinte sense haver obtingut la llicència municipal es requerirà al titular de l'activitat, o si no n'hi ha, l'arrendatari o propietari del local, perquè en el termini de quinze dies deixi, al seu càrrec, la vorera en el seu estat anterior o, si es reuneixen els requisits necessaris, perquè tramiti l'oportuna llicència. En aquest cas s'hauran d'abonar drets de llicència dobles i la taxa d'ús de vorera, amb un recàrrec del 50% a comptar des del moment que es constitueixi el fet impossible i fins al moment de la seva legalització.

Article 33. Un cop exhaurit aquest termini de quinze dies sense haver iniciat els tràmits esmentats a l'article anterior, els Serveis Tècnics podran proposar l'inici d'un expedient sancionador que podrà donar lloc a la imposició de sancions fins al màxim autoritzat en la legislació vigent.

Article 34. El no compliment de les condicions establertes a l'article 25, en el termini de quinze dies següents a la notificació per part del Ajuntament comportarà la retirada de la llicència del gual, independentment de les sancions econòmiques aplicables.

Disposició transitòria

Article 35. Es concedeix un termini d'un any a partir de l'entrada en vigor d'aquesta Ordenança perquè els titulars de llicències concedides anteriorment s'ajustin als articles 8 i 9.

Les llicències atorgades anteriorment gaudiran dels drets que els atorguen les concessions, no obstant podran continuar mentre no es modifiqui la titularitat ni les condicions de dita concessió, que pugui afectar l'horari, el destí del gual, etc.

Article 36. Queda derogada la vigent Ordenança sobre Guals aprovada per l'Ajuntament Ple de data 28-11-80.

ANNEX I

- Gual A. Per a voreres de menys de 2 m.
- Gual B. Per a voreres de més de 2 m i amb arbrat.

Sant Adrià de Besòs, 10 març 1993



PUBLICACIÓ
MODIFICACIÓ

BOP 181 *30/07/1993*
BOP 286 *29/11/1997*

Ajuntament de Sant Adrià de Besòs
Registre d'Entitats Locals
núm. 01.081.944
ÀREA DE TERRITORI. URBANISME
urbanisme@sant-adria.net

El Teniente de Alcalde de Urbanismo, Obras y Serv. municipales.



JOSEP CHAVARRIA PUJAL, SECRETARI HABILITAT DE L'AJUNTAMENT DE SANT ADRIÀ DE BESÒS

CERTIFICO:

Que el Ple de l'Ajuntament, en sessió extraordinària del 6 novembre de 1997, va aprovar el següent:

14. Modificació de l'Ordenança de guals

"Atès que el Ple de l'Ajuntament, en sessió ordinària del 31 de març de 1993, va aprovar la vigent Ordenança municipal de guals, publicada al Butlletí Oficial de la Província, núm. 104, d'1 de maig de 1993.

Atesa la necessitat de modificació d'aquesta Ordenança pel que fa als articles 26, 27 i 29, així com la supressió de l'article 31, amb la finalitat de regular el procediment de devolució dels dipòsits constituïts pels sol·licitants de guals i garantir la responsabilitat en l'execució de les obres necessàries de reposició de paviments i voreres en el supòsit de supressió d'un gual concedit;

Atès el que disposa l'article 49 de la Llei 7/85, de 2 d'abril, reguladora de les bases del règim local, en relació amb l'article 70.2 de l'esmentada Llei, i l'article 162 de la Llei 8/87, de 15 d'abril, municipal i de règim local de Catalunya, els quals estableixen la competència del Ple per a l'aprovació de les ordenances i reglaments locals, així com el procediment que s'ha de seguir;

A proposta de la Comissió de Planejament, Desenvolupament Urbanístic i Serveis Municipals, s'adopten els següents

ACORDS:

1. Aprovar, inicialment, la modificació següent de L'Ordenança municipal sobre llicències d'accés de vehicles a locals (guals) :
 - A l'article 26, s'afegeix: "La conformitat del propietari de l'immoble pel que a la responsabilitat subsidiària d'execució de les obres de reconstrucció de paviments i voreres quan es sol·liciti la supressió d'un gual en el supòsit que el sol·licitant no ho faci, segons el model que facilitarà el Negociat de Foment/Obres".
 - A l'article 27, es modifica el paràgraf 4t: "El dipòsit de garantia de restitució de la vorera al seu estat anterior es calcularà en funció dels metres lineals afectats i de les tarifes que estableixin les ordenances fiscals per a la construcció de guals i reconstrucció de voreres".
 - L'article 29 es modifica amb el text següent: "Els canvis de titular comportaran nova llicència. Les ampliacions i reduccions de guals comportaran adaptar el gual al tipus vigent amb la reconstrucció de voreres. En el supòsit de



Ajuntament de Sant Adrià de Besòs
Registre d'Entitats Locals
núm. 01.081.944
ÀREA DE TERRITORI. URBANISME
urbanisme@sant-adria.net

supressió d'un gual, el sol·licitant haurà de constituir un dipòsit de garantia de conformitat amb el que disposa l'Ordenança fiscal corresponent, el qual li serà retornat un cop els Serveis Tècnics Municipals hagin emès informe favorable. No obstant, en el supòsit que el sol·licitant d'un gual que se suprimeixi no realitzi les obres de reconstrucció de voreres serà responsable subsidiari el propietari de l'immoble”.

- L'article 31 es deroga.
- 2. Exposar-la al públic per un termini de trenta dies i si no es produeixen reclamacions quedarà aprovada definitivament.
- 3. Aquestes modificacions no entraran en vigor fins que no s'hagi publicat completament el text.

I, perquè consti així, expedixo aquest certificat, per acord, amb el vist-i-plau de l'alcalde.

Sant Adrià de Besòs, 23 de gener de 1998

Vist-i-plau
L'alcalde



Ajuntament de Sant Adrià de Besòs
Registre d'Entitats Locals
núm. 01.081.944
ÀREA DE TERRITORI. URBANISME
urbanisme@sant-adria.net





Ajuntament de Sant Adrià de Besòs
Registre d'Entitats Locals
núm. 01.081.944
ÀREA DE TERRITORI. URBANISME
urbanisme@sant-adria.net

MODEL "A" COTXES

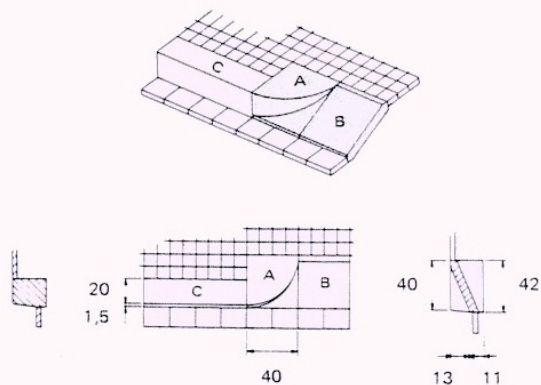

MODEL "B" COTXES

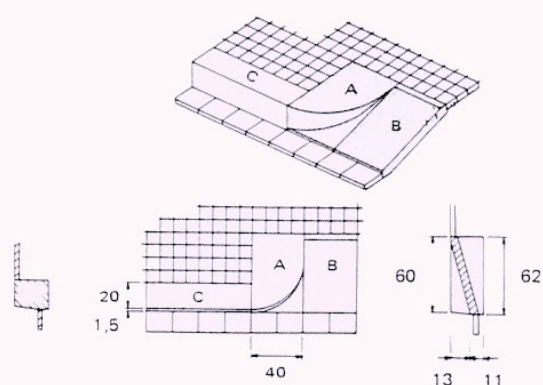

VORADA GRANÍTICA SERRADA MECÀNICAMENT

